

EUROPEAN STANDARD CHANNELS - UPN

hot rolled sections

PN - EN 10365:2017-03

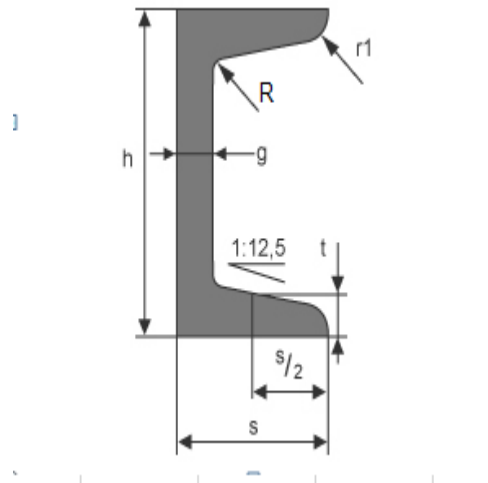

Designation	Diameter (mm)						Mass (kg/1mb)
	h	s	g	t	R	r1	
UPN 25	25	12	4				1,3
UPN 30	30	15	4				1,74
UPN 30	30	15	5				2,2
UPN 30	30	33	5				4,27
UPN 35	35	17,5	4				2,15
UPN 40	40	20	5				2,87
UPN 40	40	20	6				3,23
UPN40	40	35	5				4,87
UPN 50	50	25	5				3,86
UPN 50	50	38	5	7	7	3,5	5,59
UPN 60	60	30	6				5,07
UPN 60	60	40	6				6,3
UPN 65	65	42	5,5	7,5	7,5	4	7,09
UPN 70	70	40	6				6,72
UPN 80	80	45	6	8	8	4	8,64
UPN 100	100	50	6	8,5	8,5	4,5	10,6
UPN 120	120	55	7	9	9	4,5	13,4
UPN 140	140	60	7	10	10	5	16
UPN 160	160	65	7,5	10,5	10,5	5,5	18,8
UPN 180	180	70	8	11	11	5,5	22
UPN 200	200	75	8,5	11,5	11,5	6	25,3
UPN 220	220	80	9	12,5	12,5	6,5	29,4
UPN 240	240	85	9,5	13	13	6,5	33,2
UPN 260	260	90	10	14	14	7	37,9
UPN 280	280	95	10	15	15	7,5	41,8
UPN 300	300	100	10	16	16	8	46,2
UPN 320	320	100	14	17,5	17,5	8,8	59,5
UPN 350	350	100	14	16	16	8	60,6
UPN 380	380	102	13,5	16	16	8	63,1
UPN 400	400	110	14	18	18	9	71,8

ECONOMICAL U - SECTIONS

hot rolled sections

PN-H-93451; GOST 8240

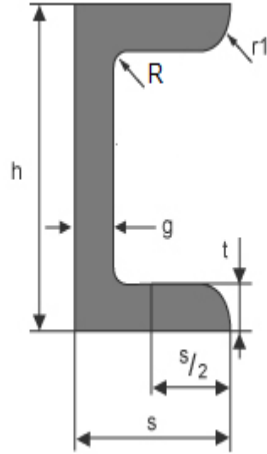

Designation	Diameter (mm)						Mass (kg/mb)
	h	s	g	t	R	r1	
UE 80	80	40	4,5	7,4	6,5	2,5	7,05
UE 100	100	46	4,5	7,6	7	3	8,59
UE 120	120	52	4,8	7,8	7,5	3	10,4
UE 140	140	58	4,9	8,1	8	3	12,3
UE 160	160	64	5	8,4	8,5	3,5	14,2
UE 180	180	70	5,1	8,7	9	3,5	16,3
UE 200	200	76	5,2	9	9,5	4	18,4
UE 240	240	90	5,6	10	10,5	4	24
UE 270	270	95	6	10,5	11	4,5	27,7
UE 300	300	100	6,5	11	12	5	31,8
UE 400	400	115	8	13,5	15	6	48,3